

VELKOMMEN TIL CARGO-CITY



Novoferm Siebau CARGO Sektionsporte



Har du hørt om de nye
CARGO-PORT-typer
CT 45 og CT 67?



Novoferm Siebau – velkendt kvalitet

- 1993 Integration i Novoferm Group
- 1996 Udvikling af CARGO-porte til lastbilkarosserier
- 2013 Udvidelse af produktporteføljen med aluminiumsporten
- 2018 Udvikling af dybfrostporten CT-67 med effektiv fingerklemmebeskyttelse
- 2022/23 Udvikling af ferskvareporten CT-45 med effektiv fingerklemmebeskyttelse

Siden 1996 har vi været en pålidelig partner til vores kunder fra erhvervskøretøjsindustrien.

Vores CARGO-porte findes i samtlige versioner af kassevogne og -karosserier og er en fast bestanddel af mange køretøjsproducenters vifte af tilbud.

Det konstruktive samarbejde med kunder og deres specifikke krav danner grunden for den kontinuerlige, velykkede videreudvikling af CARGO-portene.

 STILLE LEVERANCE OM NATTEN	4
 FARMACEUTISK SERVICE	6
 ÆDEL FRAGT	8
 SIKKER TRANSPORT	8
 INDBRUD HÆMMENDE	8
 KØLE FRAGT	10
 FERSK VARER	10
 CODE XL CERTIFICERET	12
 ØKO LOGISK	14
 ENERGI EFFEKTIVT	14
SIEBAU PERSPEKTIVER	16
INFORMATION ER KOMMUNIKATION	18
KUNDER TILLID	20
UDSTYR TEKNIK	24
CARGO CERTIFICERET	26



Når det er det, der skal til:
STILLE LEVERANCE OM NATTEN

Silence is golden!

Just in time – det er ikke sjældent ensbetydende med: Leverance om natten! At være hurtige, friske og præcise til, når salget starter. Det er vi vant til. Men: Den enes glæde, den andens sorg? CARGO-porte har en ekstrem rolig driftsgang og yder dermed et effektivt bidrag til støjreduceringen. Porte er egnede til PIEK-godkendelse.

Set indefra CT-67

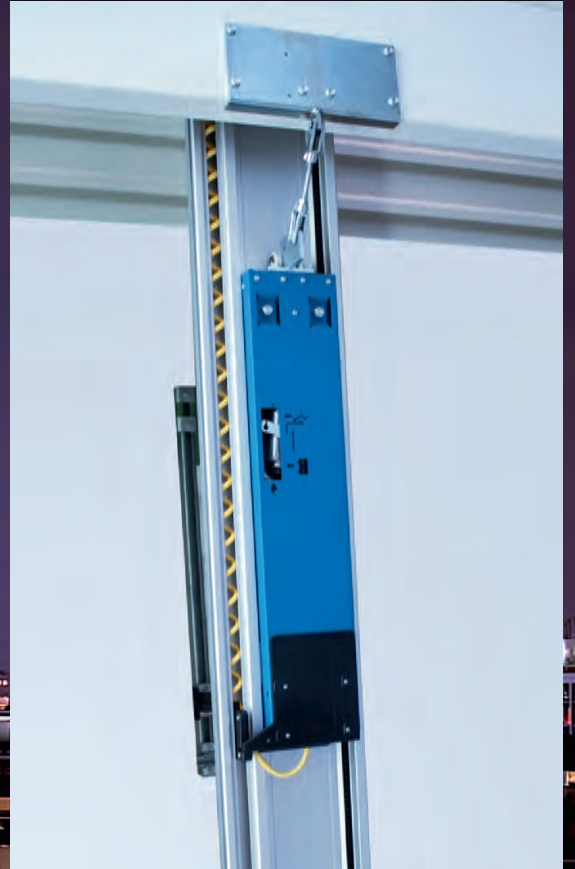
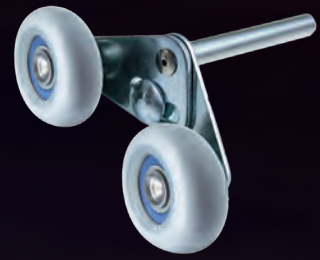



FARMACEUTISK SERVICE

Sund fragt – døgnet rundt

Hurtige og sikre transportbetingelser sørger for en gnidningsløs procedure, når farmaceutiske produkter af overvejende sensibel art skal lagres og distribueres. Porte er forudbestemte til farmaceutiske transportere.



CT-67-sektioner





ÆDEL FRAGT
SIKKER TRANSPORT
INDBRUD HÆMMENDE

Alt det, som er kært og dyrebart for dig...

CARGO-porte er på aktuelt teknisk niveau:
Iderige sikkerhedskoncepter og fremstilling på højeste
niveau.

Versionerne CT-60 og Alu certificerede



CT-67-sektioner





KØLE FRAGT FERSK VARER

Under de himmelstrøg, hvor disse fem kammerater holder til, behøver man næppe bekymre sig om friskhed, i andre dele af verden kræves avancerede teknologier.



CT-60-sektioner

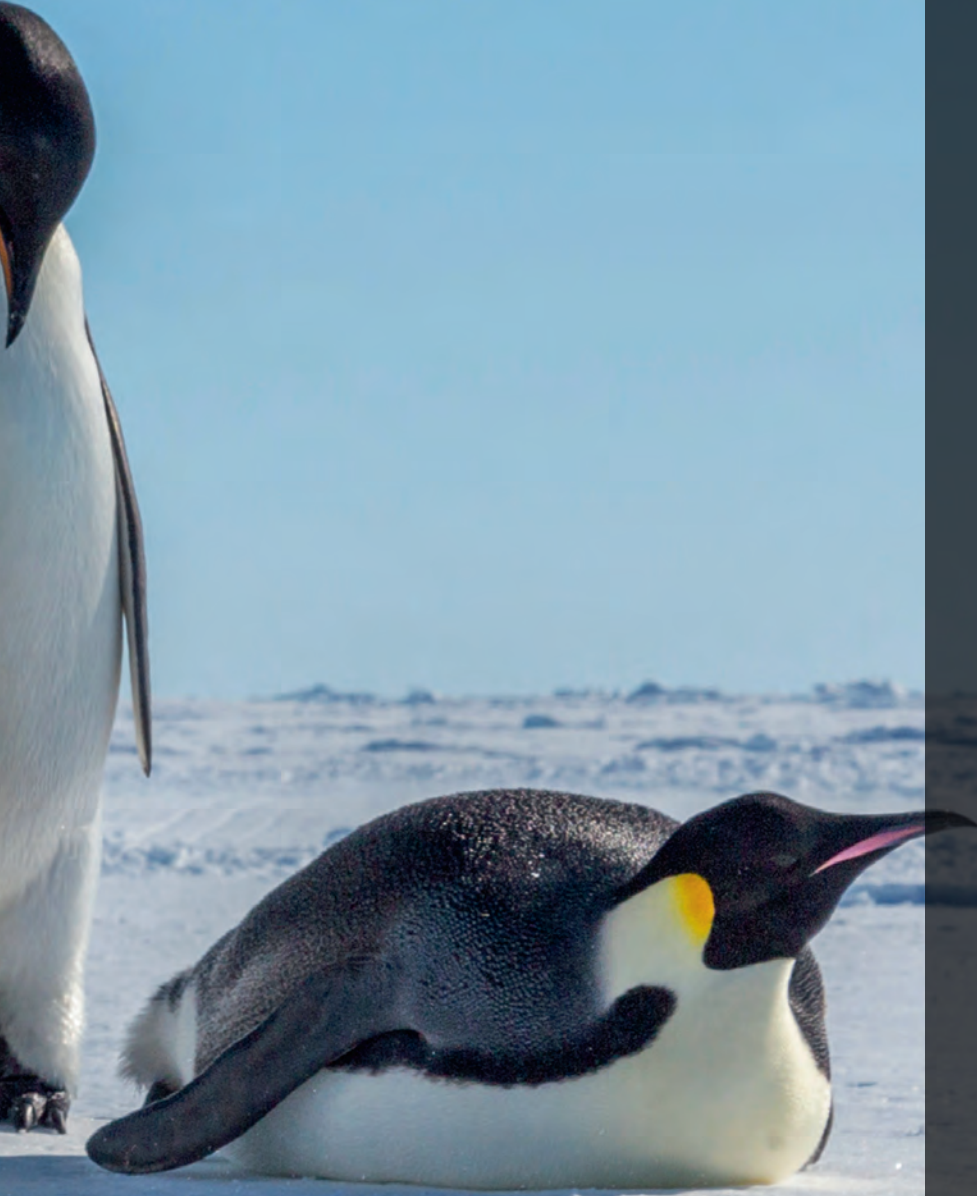

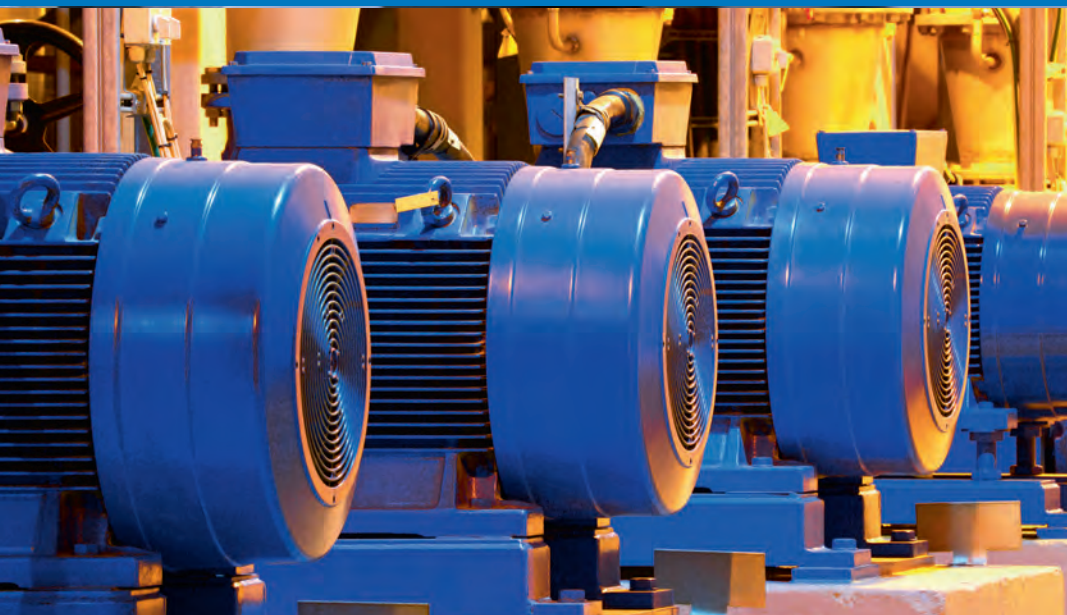

CODE XL CERTIFICERET

CODE XL-certificerede CARGO-porte er udviklet til særligt krævende transport af tunge genstande. Lovmæssige forskrifter – med en belastningssikkerhed for porten på over 8,1 t er certificerede.

8,1 t

Code XL

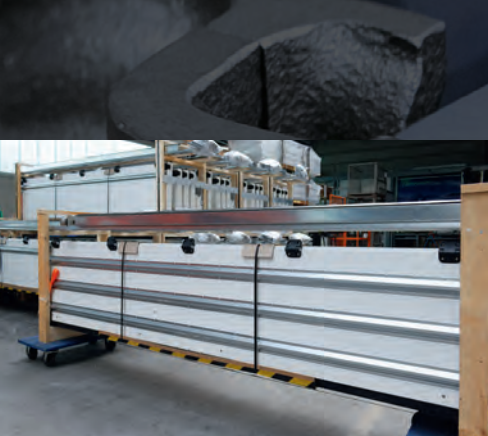

ØKO LOGISK

ENERGI EFFEKTIVT



ØKOLOGI – IKKE MERE BARE GODE INTENTIONER!

Fra begyndelsen økologisk bæredygtige produkter

Miljø-, sundheds- og arbejdssikkerhedspolitikken i Novoferm Group danner et lukket management-system og er bindende for alle medarbejdere og processer. Vi stræber efter konstant at forbedre miljøbeskyttelsen og undgå miljøbelastninger. Her inddrager vi kunder og leverandører for at opnå en så stor bæredygtighed som muligt. Under udvikling og produktion er vi opmærksomme på at anvende genanvendelige materialer for at forringe CO₂-udslippet og undgå farlige stoffer. Således opstår der fra begyndelsen økologisk bæredygtige produkter.

SIEBAU PERSPEKTIVER

Et mærkes succes har mange gode grunde:
Udviklingen af overbevisende produktkoncepter,
højmoderne produktionsanlæg, kvalitetsstandarder,
hvor der ikke går på kompromis.





INFORMATION ER KOMMUNIKATION



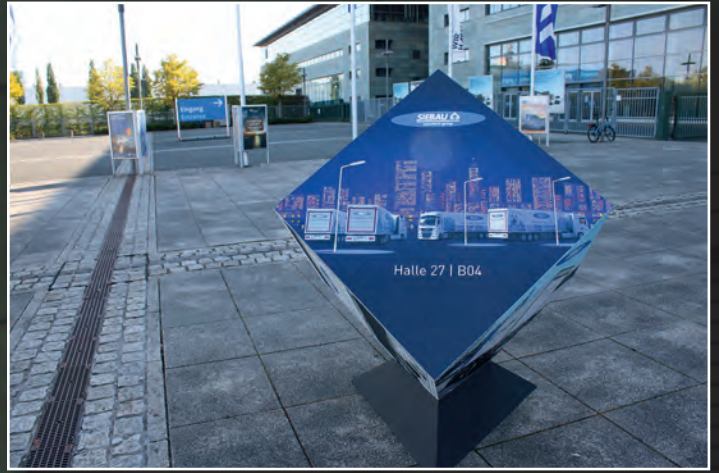

KUNDER TILLID



VAK



KAROSSERIEWERK
MEYER
GÖTTINGEN



SCHWARZMÜLLER



WEKA
Fahrzeugbau



DOLL



GK GRÜNENFELDER
creating mobility









UDSTYR TEKNIK

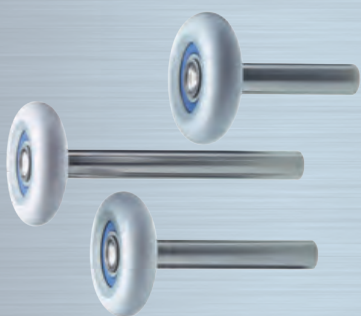

5. løberullegeneration med 2-komponent-yderkappe. Status 2022



Ny tandemrulle, status 2022



Vindue rustfrit stål, dobbeltrude, kan fås som ekstraudstyr



Indvendig låseanordning med indstøbt muslingegreb



Ny indvendig låseanordning, set indefra



Mekanisk bremse, kan fås som ekstraudstyr



Version CODE XL



Catering-kasse, CT-39



Alu-port



Set indefra catering-kasse



CARGO-port CT-67 set indefra

CARGO CERTIFICERET

TUV NORD Confirmation
for a roller door

Product name: Cargo Tor 60CTAT Manufacturer: Novoferm Siebau GmbH
Serial no.: 24705793 Address: Backswiesens 23 57223 Kreuztal/Buschhütten

PIEK

This device fulfills PIK nighttime delivery standards < 60 dB(A)

place/date: Hannover, 2011-11-16
tester: Volker Wernke
phone: +49 511 986 2027
fax: +49 511 986 2233
email: vwernke@tuv-nord.de

811 11 002 002

SGS TÜV SAAR
Zertifikat 06139101014 01

Novoferm Siebau GmbH
Backswiesens 23 57223 Kreuztal

ISO 9001:2008

Entwicklung, Herstellung und Vertrieb von Carporten

Das Zertifikat ist gültig von 07.08.2017 bis 14.03.2018.
Die Aufrechterhaltung der Zulassung erfolgt während der jährlichen Überwachungsaudits. Die Reakkreditierungstermine sind am 15.07.2019 festgelegt worden.
Ausgabe 3

Für dieses Zertifikatsverfahren wurden mehrere Zertifikat-Apparate (Hersteller-Nr.: 06139101014 01)

Revisor: Herr Wernke
Standort: Hannover

SGS TÜV SAAR

SKG-IKOB

PRÜFBERICHT

Berichtsnummer: 14.8.1339
Datum Prüfung: 4. März 2018
Datum Bericht: 26. September 2018
Auftraggeber: Novoferm Siebau GmbH
Backswiesens 23 57223 Kreuztal Deutschland

Leistungsbereich: Dieser Bericht umfasst 21 Serien (bezeichnet als Anlagen)

Bereich: Erweiterung um: Erweiterung gemäss EN 1827:2011 & EN 506:2012
Einzelobjekt Cargo Tor mit Abmessungen: B x H: 2336 x 2450 mm hergestellt aus dem Produktmaterial: ...

Bezeichnung: Cargo Tor 60 ES

Prüfer: C. Wenzel, M. Paves, M. Rindler-Schjerve, J.-D. van de Werffing

Prüfverfahren: 3 J3 Normen

Schlussfolgerung: Das Cargo Tor von Novoferm-Siebau GmbH erfüllt die zugehörigen Europäischen Normen.
Anforderung gemäss EN 1827:2011 & EN 506:2012

862

Actuali Doorfit Systems B.V. Tel: +31337074889
Prinsenweg 51 Fax: +31336058877
3821AP Amersfoort www.doorfit.com
Netherlands info@doorfitsystems.nl

Letter of Conformity

Actuali Doorfit Systems B.V. hereby certify under sole responsibility conformity of the product

Article number: DL-4 / DL-4-Lite
Type: Doorfit
Under Trade name: Doorfit
Imported through: Actuali Doorfit Systems BV

With the essential requirements of the following EC directives:

2004/104/EC	2004	Directive for motor vehicles and electrical/electronic sub assemblies (ECS) related to the radio interference (electromagnetic compatibility) of vehicles, (including the old version 72/245/EEG).
CSFR 25	2002	Emission – Vehicles, Boats and Internal Combustion Engine powered Vehicles (for protection of on board receivers).
ISO 7637-2+A1	2008	Transient immunity
ISO 11452	2008	RF electromagnetic field immunity general
ISO 11452-3	2003	Transverse electromagnetic mode (TEM) cell

Testreport generated by KEMA quality B.V. – Amhem nr. 2130344.0501-QUA/EMC

Anneerhaart: 20 Juli 2012

Managing director: T.G.H. Houben

PRÜFBERICHT
TESTREPORT
Nr. No. 34527

Anerkante Prüfstelle: TÜV SÜD Industrie Service GmbH
Kultur- und Kleintechnik ATP Prüfverfahren

Prüfgegenstand: Wärmegedämmtes Rolltor
Hersteller: Novoferm Siebau GmbH
Hessenthaler 2 57223 Kreuztal
Auftraggeber: Novoferm Siebau GmbH
Hessenthaler 2 57223 Kreuztal

Auftragsumfang: Bestimmung der zusätzlichen Wärmeisolation durch ein wärmegedämmtes Rolltor in Anlehnung an die ATP-Überwachungen, Klasse 1 Anhang 2, Ziffer (7) - (13)
Determination of the additional heat insulation of normal insulated roller shutter according to the ATP agreement, annex 1, paragraph 2, paragraph (7) - (13)

Eingangsdatum: 26.09.2009
Prüfdatum: 29.09.2009 - 09.10.2009
Prüfstelle: München
Prüfungsumfang: Überprüfung über die internationale Baugleichung, nicht veränderliche Lebensdauer und über die besonderen Anforderungen, die für diese Prüfverfahren zu verwenden sind (ATP) sowie die Erfüllung des geltenden Mindestanforderungen auf der Grundlage der ATP.

CE mark

TUV NORD Mobilität GmbH & Co. KG
Zertifikat über Prüfungen zur Ladungssicherung und Festigkeit von Fahrzeugaufbauten nach DIN EN 12642, Anhang A (2007-01) und DIN EN 283 (1991-08)

8114379533-PB1-Z1

Hersteller: Novoferm Siebau GmbH
Backswiesens 23 57223 Kreuztal
Objekt: Sandwich Rolltor
Typ: Cargo Tor 60 XL
Max. Nutzlast in [kg]: 27.000 (inklusive 10% Erfüllnis)
Max.ichte Abmessungen B x H in [mm]: 2.400 x 2.700

2. Angaben zur Ausstattung: Nachgewiesene Prüfkräfte (DIN EN 12642, Anhang A) 6.100 daN

3. Zusammenfassung: Das vorstehend beschriebene Rolltor erfüllt die Anforderungen der DIN EN 12642 Code XL für eine Nutzlast bis zu 27.000 kg (inklusive 10% Erfüllnis). Die Anforderungen der DIN EN 283 bis zu einer Nutzlast von 20.250 kg sind ebenfalls erfüllt (Stirnwind 5 & 7 P).

TUV NORD Mobilität GmbH & Co. KG
97610 Berlin für Fahrzeugtechnik und Mobilität
Adress: T. 45307 Essen
Qualitätsbereich: Fahrzeuge Ladungssicherung

Hannover, 02.03.2017

Uwe Mante: Frank J. Götzel
Novoferm Siebau GmbH
Kreuztal, 28.03.2017
Frank J. Götzel

Dieses Zertifikat ist nur gültig in vollständiger Form. Es basiert auf dem zugehörigen Prüfbericht und ersetzt bei technischer und/oder gesetzlicher Änderungen. 8114379533-PB1-Z1 Seite 1 von 1

TUV NORD Mobilität GmbH & Co. KG
Zertifikat über Prüfungen zur Ladungssicherung und Festigkeit von Fahrzeugaufbauten nach DIN EN 12642, Anhang A (2017-03) und DIN EN 283 (1991-08)

8115251035-PB1-Z1

Hersteller: Novoferm Siebau GmbH
Backswiesens 23 57223 Kreuztal
Objekt: Sandwich Rolltor
Typ: Cargo Tor 39 XL
Max. Nutzlast in [kg]: 27.000 (inklusive 10% Erfüllnis)
Max. ichte Abmessungen B x H in [mm]: 2.400 x 2.700

2. Angaben zur Ausstattung: Nachgewiesene Prüfkräfte (DIN EN 12642, Anhang A) 6.100 daN

3. Zusammenfassung: Das vorstehend beschriebene Rolltor erfüllt die Anforderungen der DIN EN 12642 Code XL für eine Nutzlast bis zu 27.000 kg (inklusive 10% Erfüllnis). Die Anforderungen der DIN EN 283 bis zu einer Nutzlast von 20.250 kg sind ebenfalls erfüllt (Stirnwind 5 & 7 P).

TUV NORD Mobilität GmbH & Co. KG
97610 Berlin für Fahrzeugtechnik und Mobilität
Adress: T. 45307 Essen
Qualitätsbereich: Fahrzeuge Ladungssicherung

Hannover, 09.01.2018

Uwe Mante: Frank J. Götzel
Novoferm Siebau GmbH
Kreuztal, 11.01.2018
Frank J. Götzel

Dieses Zertifikat ist nur gültig in vollständiger Form. Es basiert auf dem zugehörigen Prüfbericht und ersetzt bei technischer und/oder gesetzlicher Änderungen. 8115251035-PB1-Z1 Seite 1 von 1

TUV NORD Mobilität GmbH & Co. KG
Zertifikat über Prüfungen zur Ladungssicherung und Festigkeit von Fahrzeugaufbauten nach DIN EN 12642, Anhang A (2007-01) und DIN EN 283 (1991-08)

8110289809-PB1-Z1

Hersteller: Novoferm Siebau GmbH
Backswiesens 23 57223 Kreuztal
Objekt: Aluminium Rolltor
Typ: Cargo Tor
Max. Nutzlast in [kg]: 27.000 (inklusive 10% Erfüllnis)
Max. ichte Abmessungen B x H in [mm]: 2.400 x 2.700

2. Angaben zur Ausstattung: Nachgewiesene Prüfkräfte (DIN EN 12642, Anhang A) 6.100 daN

3. Zusammenfassung: Das vorstehend beschriebene Rolltor erfüllt die Anforderungen der DIN EN 12642 Code XL für eine Nutzlast bis zu 27.000 kg (inklusive 10% Erfüllnis). Die Anforderungen der DIN EN 283 bis zu einer Nutzlast von 20.250 kg sind ebenfalls erfüllt (Stirnwind 5 & 7 P).

TUV NORD Mobilität GmbH & Co. KG
97610 Berlin für Fahrzeugtechnik und Mobilität
Adress: T. 45307 Essen
Qualitätsbereich: Fahrzeuge Ladungssicherung

Hannover, 18.07.2013

Uwe Mante: Frank J. Götzel
Novoferm Siebau GmbH
Kreuztal, 18.07.2013
Frank J. Götzel

Dieses Zertifikat ist nur gültig in vollständiger Form. Es basiert auf dem zugehörigen Prüfbericht und ersetzt bei technischer und/oder gesetzlicher Änderungen. 8110289809-PB1-Z1 Seite 1 von 1

Pladskrav: CARGO – porte med fjederaksel

For at finde frem til de rigtige mål for porten bedes du udfylde de markerede felter.

Horisontal snittegning

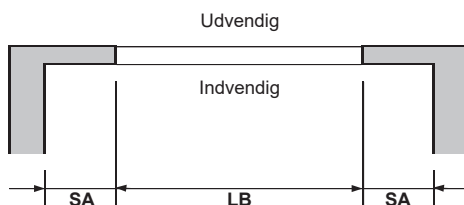

Vertikal snittegning

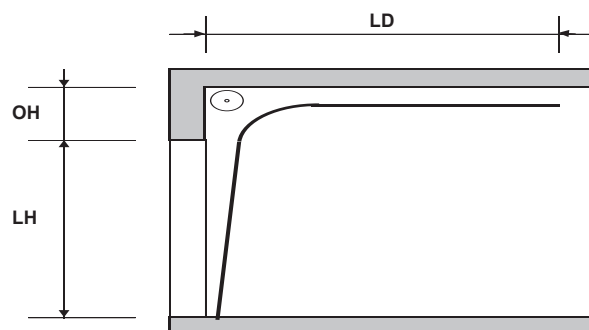

SA = Side Anslagskrav	SA = min. 60 mm
LB = Lysnings Bredde	OH = min. 200 mm
OH = Over Højde	LD = LH + 120 mm
LH = Lysnings Højde	Længde på horisontale løbeskinner: LH + 1100 mm
LD = Læsse Dybde	

Anvendelse i Kølekasse
 Ferskvarekasse
 Tør fragt

Låseanordning Udvendig
 Indvendig
 Indvendig med drejegreb udvendig

Farvetone _____

Bemærkninger/Særlige forhold

Jeg/Vi ønsker mere information

Navn _____ Telefon _____
 Firmaer _____ Mobil _____
 Vej _____ Sendes venligst til info@siebau-cargo.com
 Postnr./By _____ www.siebau-cargo.com



VI GLÆDER OS TIL ET GENSYN



Novoferm Siebau GmbH
D-57223 Kreuztal
Tlf. +49 27 32 202-260
Fax +49 27 32 202-291
info@siebau-cargotore.com

www.siebau-cargotore.com